

## Výměnný objektiv

Návod k obsluze

G MASTER

FE 70–200 mm  
F2,8 GM OSS

Bajonet typu E

α

SEL70200GM

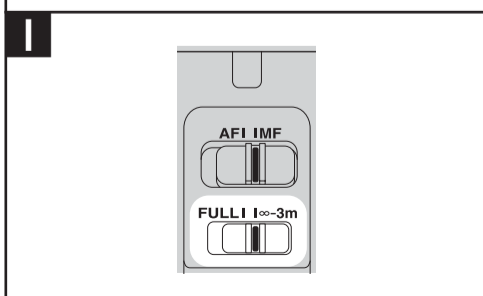
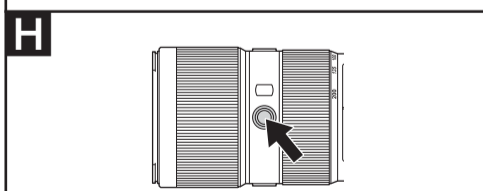
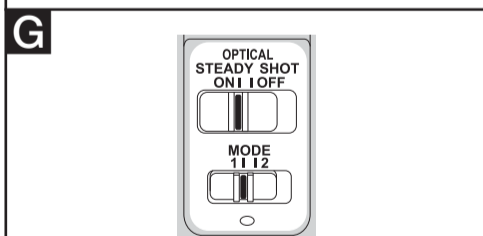
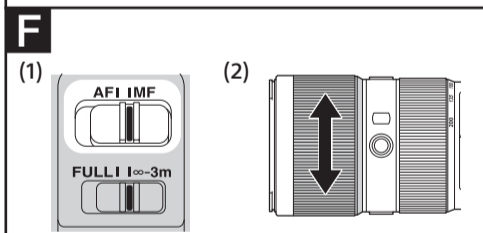
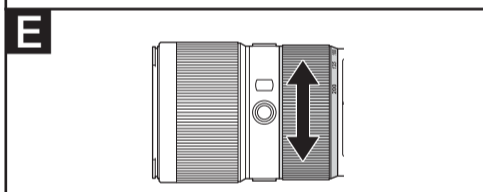
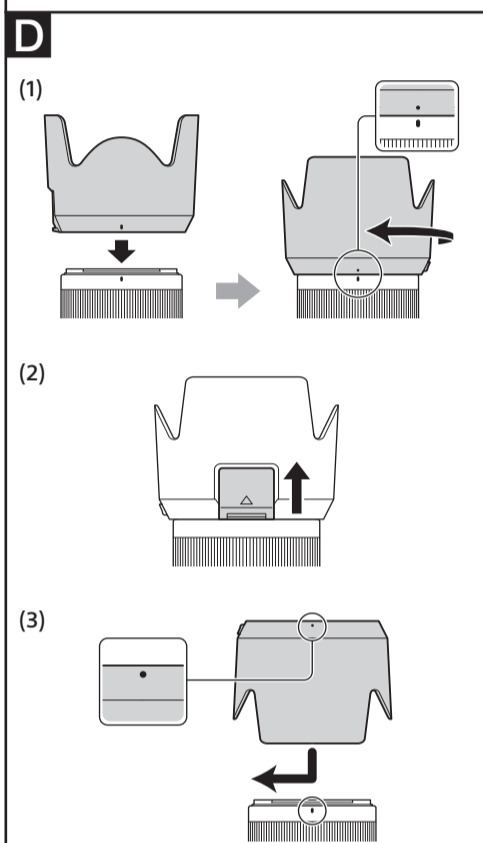
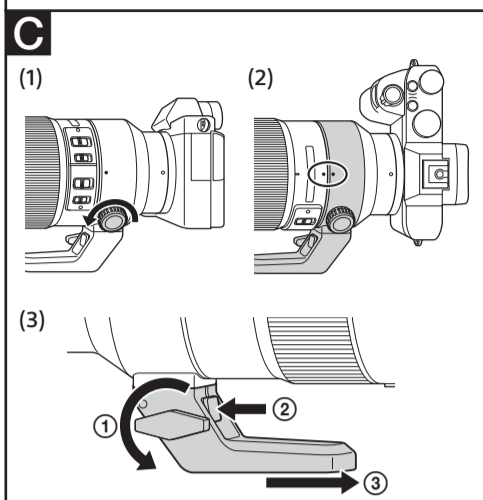
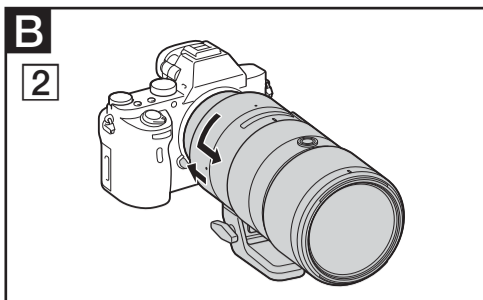
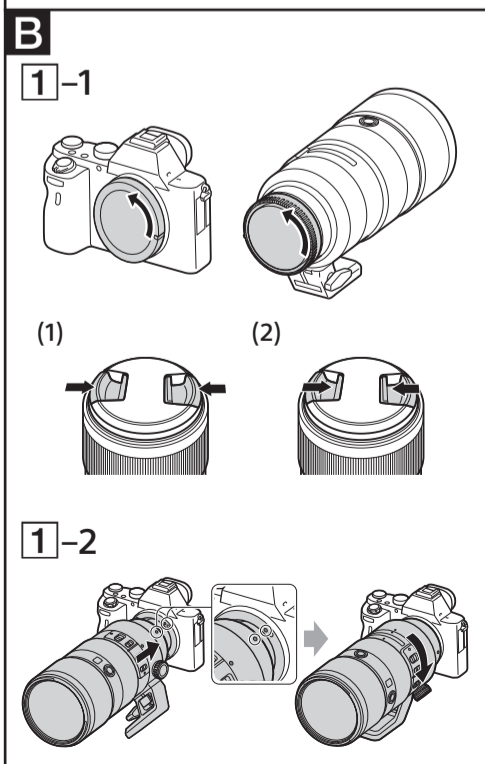
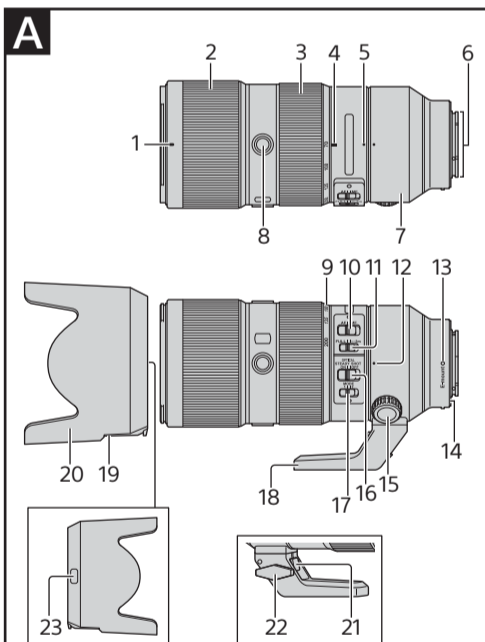

4576728020

<http://www.sony.net/>  
©2016 Sony Corporation

## Čeština

Tento návod k obsluze popisuje používání objektivů. Pokyny společné pro všechny objektivy, jako jsou poznámky k použití, naleznete v samostatné příručce „Pokyny před použitím“. Před použitím objektivu si přečtěte oba dokumenty.

Tento objektiv je konstruován pro fotoaparát Sony α s bajonetem typu E. Nelze jej použít na fotoaparátech s bajonetem typu A.

Objektiv FE 70–200 mm F2,8 GM OSS je kompatibilní s řadou obrazových snímačů formátu kinofilmového políčka (35 mm).

Fotoaparáty vybavené obrazovým snímačem formátu kinofilmového políčka (35 mm) lze nastavit rovněž na fotografování s obrazovým polem formátu APS-C.

Podrobnosti k nastavení fotoaparátu viz návod.

Další informace o kompatibilitě naleznete na webové stránce společnosti Sony pro vaši zemi, případně se obraťte na svého prodejce společnosti Sony nebo na místní autorizovaný servis společnosti Sony.

## Poznámky k používání

- Neponechávejte objektiv na přímém slunečním světle nebo pod silným zdrojem světla. V důsledku zaostření světla optikou objektivu by mohlo dojít k poruše vnitřních částí fotoaparátu a objektivu či výskytu kouře nebo požáru. Za podmínek vyžadujících ponechání objektivu na přímém slunečním světle nezapomeňte nasadit krytky objektivu.
- Při fotografování na přímém slunečním světle udržujte slunce mimo záběr objektivu. V opačném případě mohou sluneční paprsky zaostřené v ohnisku uvnitř fotoaparátu způsobit výskyt kouře nebo požáru. Pokud se slunce nachází pouze lehce mimo záběr objektivu, může rovněž dojít k výskytu kouře nebo požáru.
- Při přenášení fotoaparátu s nasazeným objektivem vždy držte pevně fotoaparát i objektiv.
- I když je objektiv konstruován tak, aby byl prachotěsný a odolný proti stříkající vodě, není vodotěsný. Při použití objektivu v dešti a za podobných podmínek držte objektiv mimo dosah vodních kapek.

## Pokyny k použití blesku

- S tímto objektivem nelze používat vestavěný blesk fotoaparátu. Použijte externí blesk (v prodeji samostatně).

## Viněta

- Při použití objektivu mohou být rohy obrazového pole tmavší než střed. Pro potlačení tohoto jevu (nazývaného viněta) zavřete clonu o 1 až 2 EV.

## A Popis součástí

- 1 Značka pro nasazení sluneční clony
- 2 Zaostřovací kroužek
- 3 Zoomový kroužek
- 4 Značka pro odečítání ohniskové vzdálenosti (šedá)
- 5 Značka pro otáčení prstence se stativovým závitem (šedá)
- 6 Kontakty objektivu\*
- 7 Prstavec se stativovým závitem
- 8 Tlačítko blokování zaostření
- 9 Stupnice ohniskových vzdáleností
- 10 Přepínač zaostřovacích režimů
- 11 Omezovač zaostřovacího rozsahu
- 12 Značka pro otáčení prstence se stativovým závitem (šedá)
- 13 Montážní značka objektivu
- 14 Gumové těsnění upevňovacího bajonetu
- 15 Aretační šroub prstence se stativovým závitem
- 16 Spínač redukce vibrací
- 17 Přepínač režimů redukce vibrací
- 18 Patice prstence se stativovým závitem (snímatelná)
- 19 Otvor pro otáčení polarizačního filtru
- 20 Sluneční clona
- 21 Aretační páčka patice prstence se stativovým závitem
- 22 Aretační šroub patice prstence se stativovým závitem
- 23 Aretační tlačítko sluneční clony

\* Nedotýkejte se kontaktů objektivu.

## B Nasazení a sejmутí objektivu

## Nasazení objektivu (viz obr. B-1)

- 1** Sejměte zadní a přední krytku objektivu a krytku těla fotoaparátu.

- Přední krytku objektivu můžete nasadit/sejmout dvěma způsoby, (1) a (2). Chcete-li nasadit/sejmout krytku objektivu s připevněnou sluneční clonou, použijte způsob (2).

- 2** Vyrovnějte bílou tečku na tubusu objektivu s bílou tečkou na těle fotoaparátu (montážní značka) a potom vložte objektiv do bajonetu fotoaparátu a otočte jím tak daleko ve směru hodinových ručiček, až zaklapne do aretované polohy.

- Při nasazování objektivu dávejte pozor, abyste nedrželi tlačítko aretace bajonetu na fotoaparátu stisknuté.
- Nenasazujte objektiv šikmo.

## Sejmутí objektivu (viz obr. B-2)

Stiskněte a podržte tlačítko aretace bajonetu na fotoaparátu. Současně otočte objektivem až na doraz proti směru hodinových ručiček a poté jej sejměte z fotoaparátu.

## ☑ Použití stativu

Chcete-li použít stativ, připevněte jej k patici prstence se stativovým závitem na objektivu, nikoli ke stativovému závitu na fotoaparátu.

### Změna vertikální/horizontální polohy

Uvolněte aretační šroub prstence se stativovým závitem (1) a otočte fotoaparátem v libovolném směru. Při používání stativu je možné při zachování stability rychle měnit orientaci fotoaparátu mezi vertikální a horizontální.

- Šedé tečky (značky pro otáčení prstence se stativovým závitem) jsou rozmístěny na prstenci po 90° . Pro přesné nastavení polohy fotoaparátu vyrovnejte šedou tečku na prstenci se stativovým závitem s šedou tečkou (značka pro otáčení prstence se stativovým závitem) na objektivu (2).

- Po nastavení požadované polohy fotoaparátu přitáhněte aretační šroub prstence se stativovým závitem.

- V závislosti na použitém modelu fotoaparátu nebo příslušenství se může stát, že se patice prstence se stativovým závitem při otáčení dostane do kontaktu s fotoaparátem nebo příslušenstvím. Další informace o kompatibilitě s fotoaparáty a příslušenstvím naleznete na webové stránce společnosti Sony pro vaši zemi.

### Sejmutí a nasazení patice prstence se stativovým závitem

**Sejmutí patice prstence se stativovým závitem (viz obr. ☑ (3))**

Pokud nepoužíváte stativ, můžete sejmut patici prstence se stativovým závitem z objektivu.

- Sejměte objektiv z fotoaparátu.**
  - Podrobné informace viz „☑ Nasazení a sejmutí objektivu“.
- Otočením proti směru hodinových ručiček uvolněte aretační šroub patice prstence se stativovým závitem** ①.
- Za současného stisknutí aretační páčky patice prstence se stativovým závitem** ② **sejměte patici ve směru šípky** ③.

- Pokud sejmete patici prstence se stativovým závitem bez předchozího sejmutí objektivu z fotoaparátu, může patice prstence narazit do těla fotoaparátu nebo příslušenství. Doporučujeme vám proto, abyste před sejmutím patice prstence se stativovým závitem nejprve sejmulí objektiv z fotoaparátu.
- Při sejmutí patice z prstence se stativovým závitem dojde k odhalení otvorů se stativovým závitem na prstenci se stativovým závitem. Nepřipevňujte stativ nebo jednoohý stativ k otvoru se stativovým závitem na prstenci. Pokud tak učiníte, poškodíte otvor se stativovým závitem. Poté nebudete moci nasadit patici prstence se stativovým závitem zpět na prsteneč.

**Nasazení patice prstence se stativovým závitem**

- Zasuňte patici prstence se stativovým závitem do upevňovací drážky na prstenci, až zaklapne do aretované polohy.**
- Otočením aretačního šroubu patice prstence se stativovým závitem pevně ve směru hodinových ručiček zajistěte patici.**
  - Ujistěte se, že je aretační šroub patice prstence se stativovým závitem pevně utažený. Pokud není aretační šroub patice prstence se stativovým závitem pevně utažený, může objektiv vypadnout z prstence se stativovým závitem.

## ☑ Nasazení sluneční clony

V zájmu omezení reflexů a závoje a dosažení maximální kvality obrazu doporučujeme používat sluneční clonu.

**Vyrovnejte červenou čárku na sluneční cloně s červenou čárkou na objektivu (značka pro nasazení sluneční clony).** Poté vložte sluneční clonu do bajonetu na objektivu a otočte jí tak daleko ve směru hodinových ručiček, až zaklapne do aretované polohy a červená tečka na sluneční cloně se vyrovná s červenou čárkou na objektivu (značka pro nasazení sluneční clony) (1).

- Otvor pro otáčení polarizačního filtru lze otevřít (2), aby bylo možné otáčet polarizačním filtrem (prodávány samostatně) bez sejmutí sluneční clony. Při fotografování otvor zavřete.
- Pokud neotočíte sluneční clonou až na doraz, mohou se na pořízených snímcích zobrazit stíny.
- Při použití externího blesku (prodávány samostatně) sluneční clonu sejměte, aby nedocházelo k blokování světla záblesku.
- Před uložením objektivu nasadte sluneční clonu na objektiv v obrácené poloze (3).

### Sejmutí sluneční clony

**Za současného podržení aretačního tlačítka sluneční clony na sluneční cloně otočte sluneční clonou proti směru hodinových ručiček.**

## ☑ Použití zoomu

Otáčením zoomového kroužku nastavte požadovanou ohniskovou vzdálenost.

## ☑ Zaostřování

- Přepínač zaostřovacích režimů tohoto objektivu nepracuje v kombinaci s některými modely fotoaparátů.

Další informace o kompatibilitě získáte na webové stránce společnosti Sony pro vaši zemi, případně se obraťte na svého prodejce společnosti Sony nebo na místní autorizovaný servis společnosti Sony.

### Přepínání režimu AF (automatické zaostřování) / MF (manuální zaostřování)

Na objektivu lze přepínat zaostřovací režimy AF a MF.

Pro fotografování v režimu AF je třeba fotoaparát i objektiv nastavit na režim AF. Pro fotografování v režimu MF je třeba fotoaparát a objektiv, nebo jen objektiv, nastavit na režim MF.

**Nastavení zaostřovacího režimu na objektivu**

**Posuňte přepínač zaostřovacích režimů na požadovaný režim – AF nebo MF (1).**

- Pokyny pro nastavení zaostřovacího režimu na fotoaparátu naleznete v návodu k obsluze fotoaparátu.
- V režimu MF zaostřujte otáčením zaostřovacího kroužku (2) při současné kontrole obrazu v hledáčku atd.

**Použití fotoaparátu vybaveného tlačítkem AF/MF**

- Stisknutím tlačítka AF/MF během činnosti režimu AF můžete dočasně přepnout na režim MF.
- Stisknutím tlačítka AF/MF během činnosti režimu MF můžete dočasně přepnout na režim AF za předpokladu, že je objektiv nastaven na AF a fotoaparát na MF.

## ☑ Použití funkce redukce vibrací

**Spínač redukce vibrací**

- ON: Redukce účinků chvění fotoaparátu je aktivní.
- OFF: Redukce účinků chvění fotoaparátu je vypnutá. Při fotografování doporučujeme používat stativ.

**Přepínač režimů redukce vibrací**

Nastavte spínač redukce vibrací na ON a nastavte přepínač režimů redukce vibrací.

- MODE1: Tento režim potlačuje účinky normálního chvění fotoaparátu.
- MODE2: Tento režim potlačuje účinky chvění fotoaparátu při sledování (panorámování) pohyblivých objektů.

## ☑ Použití tlačítka blokování zaostření

- Tlačítko blokování zaostření na tomto objektivu nepracuje se všemi modely fotoaparátů. Další informace o kompatibilitě naleznete na webové stránce společnosti Sony pro vaši zemi, případně se obraťte na svého prodejce společnosti Sony nebo na místní autorizovaný servis společnosti Sony.

Tento objektiv je vybaven třemi tlačítky blokování zaostření.

Chcete-li zrušit automatické zaostřování, stiskněte v režimu AF tlačítko blokování zaostření. Zaostření se zablokuje. Se zablokovaným zaostřením lze spustit závěrku. Chcete-li znovu aktivovat automatické zaostřování, uvolněte tlačítko blokování zaostření během namáčknutí tlačítka spouště do poloviny.

## ☑ Přepínání zaostřovacího rozsahu (rozsah AF/MF)

Omezovač zaostřovacího rozsahu umožňuje zkrátit dobu potřebnou pro automatické i manuální zaostření. To je užitečné v případě, kdy se nemění vzdálenost fotografovaného objektu.

**Posunutím omezovače zaostřovacího rozsahu vyberte zaostřovací rozsah.**

- FULL: Zaostřovat lze od nejkratší zaostřitelné vzdálenosti do nekonečna.

- ∞ - 3m: Zaostřovat lze od 3 m do nekonečna.

Název (název modelu)	FE 70–200 mm F2,8 GM OSS (SEL70200GM)
Ohnisková vzdálenost (mm)	70–200
Ekvivalentní ohnisková vzdálenost u kinofilmu (35 mm) <sup>*1</sup> (mm)	105–300
Počet členů/čoček	18–23
Obrazový úhel 1 <sup>*2</sup>	34°–12°30′
Obrazový úhel 2 <sup>*2</sup>	23°–8°
Nejkratší zaostřitelná vzdálenost <sup>*3</sup> (m)	0,96
Největší měřítko zobrazení (×)	0,25
Největší clonové číslo	f/22
Průměr filtrového závitu (mm)	77
Rozměry (maximální průměr × výška) (přibližně, mm)	88 × 200
Hmotnost (přibližně, g) (bez patice prstence se stativovým závitem)	1 480
Funkce redukce vibrací	Ano

Další informace o kompatibilitě s telekonvertoy (prodávané samostatně) a technické údaje při použití objektivu v kombinaci s telekonvertorem naleznete na webové stránce společnosti Sony pro vaši zemi, případně se obraťte na svého prodejce společnosti Sony nebo na místní autorizovaný servis společnosti Sony.

<sup>\*1</sup> Ekvivalentní ohnisková vzdálenost u kinofilmu (35 mm) při nasazení objektivu na digitální fotoaparát s výměnnými objektivy, který je vybaven obrazovým snímačem formátu APS-C.

<sup>\*2</sup> Obrazový úhel 1 označuje hodnotu pro kinofilmové (35 mm) fotoaparáty, obrazový úhel 2 označuje hodnotu pro digitální fotoaparáty s výměnnými objektivy vybavené obrazovým snímačem formátu APS-C.

<sup>\*3</sup> Nejkratší zaostřitelná vzdálenost je vzdálenost od obrazového snímače k objektu.

- Vzhledem ke konstrukci objektivu se může v závislosti na zaostřené vzdálenosti měnit ohnisková vzdálenost. Nominální hodnoty ohniskové vzdálenosti předpokládají zaostření na nekonečno.

Obsah balení (Číslo v závorce udává počet kusů každé dodávané položky.)

Objektiv (1), přední krytka objektivu (1), zadní krytka objektivu (1), patice prstence se stativovým závitem (1), sluneční clona (1), pouzdro pro objektiv (1), tištěná dokumentace

Design a technické údaje se mohou změnit bez předchozího upozornění.

**α** a **☑** jsou ochranné známky společnosti Sony Corporation.