

# ***FM/MW/LW autorádio s CD přehrávačem***

CZ

## **Návod k obsluze**

Popis instalace a připojení naleznete v připojeném návodu k instalaci a připojení.





***CDX-S2250S***  
***CDX-S2250***

# Vítejte!

Děkujeme Vám, že jste si zakoupili toto autorádio Sony s CD přehrávačem. Můžete si užívat vaší jízdy a používat následující funkce.

- Přehrávání disků CD

Můžete přehrávat CD-DA (i s CD TEXT\*), CD-R/CD-RW (se soubory MP3 a také Multi Session (s více sekcemi)(strana 11)) a ATRAC CD (ve formátu ATRAC3 a ATRAC3plus (strana 11)).

| Typy disků              | Štítek na disku   |
|-------------------------|---|
| <b>CD-DA</b>            |  |
| <b>MP3<br/>ATRAC CD</b> |  |

- Příjem rozhlasového vysílání:
  - Do paměti je možno uložit až 6 rozhlasových stanic pro každé vlnové pásmo (FM1, FM2, FM3, MW a LW).
  - Funkce BTM (uložení nejsilnějších stanic): přístroj vybere stanice s nejsilnějším signálem a uloží je.
- Služby RDS:  
U stanic FM můžete využívat funkci systému pro přenos datových informací - Radio Data System (RDS).

\* *Disk CD TEXT je disk CD-DA, který obsahuje informace o disku, autorovi a názvech skladeb.*

## Varování v případě, že skříňka zapalování vašeho automobilu nemá polohu ACC

Po vypnutí zapalování nezapomeňte stisknout a podržet tlačítko **(OFF)**, dokud displej přístroje nezhasne.

V opačném případě nedojde k vypnutí displeje, což způsobuje vybití baterie.

## CLASS 1 LASER PRODUCT

Tento štítek je umístěn na spodní straně přístroje.

SonicStage a příslušné logo jsou obchodní značky společnosti Sony Corporation. ATRAC, ATRAC3, ATRAC3plus a příslušná logo jsou obchodní značky společnosti Sony Corporation.

**Začínáme**

|                               |   |
|-------------------------------|---|
| Reset přístroje .....         | 4 |
| Nastavení hodin .....         | 4 |
| DEMO režim .....              | 4 |
| Odejmutí čelního panelu ..... | 4 |
| Nasazení čelního panelu ..... | 4 |

**Umístění ovládacích prvků  
a základní ovládání**

|                        |   |
|------------------------|---|
| Vlastní přístroj ..... | 5 |
|------------------------|---|

**CD**

|                                      |   |
|--------------------------------------|---|
| Zobrazované položky .....            | 6 |
| Opakované a náhodné přehrávání ..... | 6 |

**Rádio**

|   |   |
|---|---|
| Ukládání a příjem stanic .....  | 6 |
| Automatické ukládání — BTM .....  | 6 |
| Ruční ukládání .....  | 6 |
| Příjem uložených stanic .....   | 6 |
| Automatické ladění .....  | 6 |
| RDS .....   | 7 |
| Přehled .....   | 7 |
| Nastavení AF (automatické přeladění) a TA/<br>TP (informace dopravního hlášení/identifikace<br>dopravního programu) ..... | 7 |
| Výběr typu programu - PTY .....   | 8 |
| Nastavení CT (časový signál) .....  | 8 |

**Další funkce**

|  |   |
|--|---|
| Změna nastavení zvuku .....                              | 8 |
| Úprava zvukových charakteristik<br>— BAL/FAD/SUB .....   | 8 |
| Úprava ekvalizačního frekvenčního průběhu<br>— EQ3 ..... | 8 |
| Úprava položek nastavení — SET .....                     | 9 |
| Používání volitelného dálkového ovládání .....           | 9 |
| Kartový dálkový ovladač RM-X114 .....                    | 9 |

**Doplňující informace**

|                               |    |
|-------------------------------|----|
| Bezpečnostní upozornění ..... | 10 |
| Poznámky k diskům .....       | 10 |
| O souborech MP3 .....         | 11 |
| O ATRAC CD .....              | 11 |
| Údržba .....                  | 12 |
| Vyjmutí přístroje .....       | 12 |
| Technické údaje .....         | 13 |
| Řešení problémů .....         | 13 |
| Chybová hlášení/Zprávy .....  | 15 |

## Začínáme

### Reset přístroje

Před prvním použitím přístroje, po výměně akumulátoru vozidla nebo změně zapojení musíte provést reset přístroje. Odejměte čelní panel přístroje a špičatým předmětem, například kuličkovým perem, stiskněte tlačítko RESET.

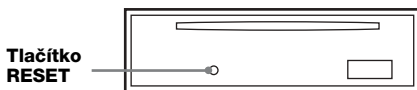

#### Poznámka

Stisknutím tlačítka RESET se vymaže nastavení hodin a některé uložené údaje.

## Nastavení hodin

Čas na hodinách se zobrazuje ve 24-hodinovém formátu.

- 1 Stiskněte a podržte tlačítko (SEL).**  
Zobrazí se nabídka pro nastavení.
- 2 Stiskněte opakovaně tlačítko (SEL), až se zobrazí „CLOCK-ADJ“.**
- 3 Stiskněte tlačítko (DSPL).**  
Začne blikat indikace hodin.
- 4 Stiskněte tlačítko hlasitosti +/- pro nastavení hodin a minut.**  
Pro přepínání mezi číslicemi, stiskněte tlačítko (DSPL).
- 5 Stiskněte tlačítko (SEL).**  
Hodiny začnou jít a zobrazí se další nabídka nastavení.
- 6 Stiskněte a podržte tlačítko (SEL).**  
Nastavení je dokončeno.

Pro zobrazení hodin stiskněte tlačítko (DSPL). Stiskněte tlačítko (DSPL) znovu pro návrat k předchozímu zobrazení.

#### Rada

Hodiny můžete nastavit automaticky prostřednictvím služby RDS (strana 8).

#### Pomocí kartového dálkového ovládání

V krocích 2 a 4 stiskněte pro výběr položky nebo nastavení tlačítko ↑ nebo ↓. V kroku 4 pro posun číslic stiskněte tlačítko ← nebo →.

## DEMO režim

Když je přístroj zapnutý, zobrazí se nejprve hodiny a potom demonstrační režim (DEMO) spustí předvádění funkcí.

Pro zrušení DEMO režimu nastavte položku „DEMO-OFF“ v nabídce nastavení (strana 9), zatímco je přístroj vypnutý.

## Sundání předního panelu

Čelní panel přístroje můžete oddělit jako prevenci před ukradením.

### Výstražný alarm

Pokud vypnete zapalování vozu a nesudáte čelní panel přístroje, ozve se na několik sekund výstražný alarm.

Výstražný alarm uslyšíte pouze při používání vestavěného zesilovače.

#### 1 Stiskněte tlačítko (OFF).

Přístroj se vypne.

#### 2 Stiskněte ↑, a vytáhněte panel ven směrem k sobě.

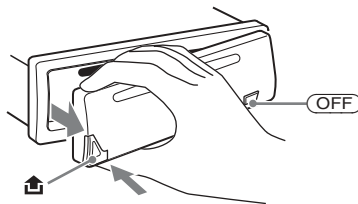

#### Poznámky

- Buďte opatrní, abyste panel při odnímání neupustili a na panel a okénko displeje netlačte silou.
- Nevystavujte čelní panel horku, vysokým teplotám nebo vlhkosti. Nenechávejte čelní panel na palubní desce nebo zadním panelu vozu.

#### Rada

Při přenášení čelního panelu použijte dodávané pouzdro.

## Nasazení čelního panelu

Nasadte část (A) čelního panelu k části (B) na přístroji (tak, jak je patrné z obrázku) a zatlačte levou část na místo tak, aby správně zapadla.

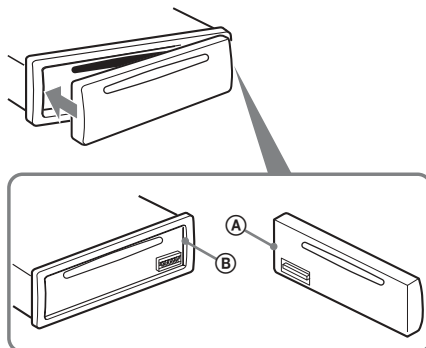

#### Poznámka

Nepokládejte žádné předměty na vnitřní stranu čelního panelu.

# Umístění ovládacích prvků a základní ovládání

## Vlastní přístroj

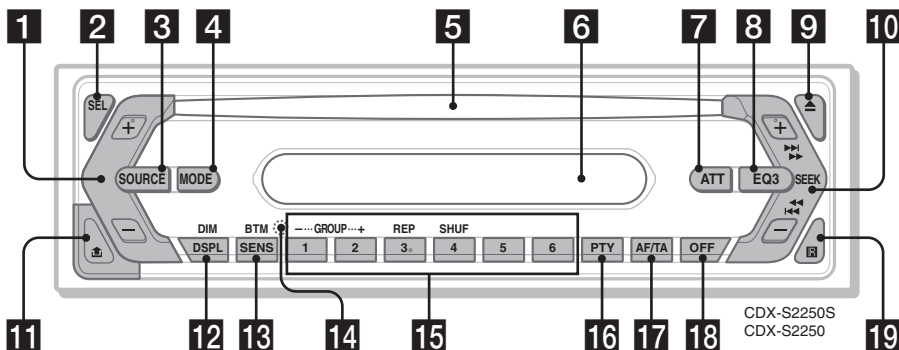

Podrobné informace najdete na uvedených stránkách.

### 1 Tlačítko hlasitosti +/-

Nastavte hlasitost.

### 2 Tlačítko SEL (výběr) 4, 8, 9

Volba položky.

### 3 Tlačítko SOURCE

Pro zapnutí/změnu zdroje (Radiopřijímač/CD).

### 4 Tlačítko MODE 6

Volba vlnového rozsahu (FM/MW/LW).

### 5 Štěrbina pro vkládání disku

Vložte disk (potištěnou stranou nahoru), spustí se přehrávání.

### 6 Okénko displeje

### 7 Tlačítko ATT (ztlumení)

Pro ztlumení zvuku. Dalším stisknutím tlačítka se tato funkce zruší.

### 8 Tlačítko EQ3 (ekvalizér) 8

Pro volbu typu ekvalizéru (XPLOD, VOCAL, CLUB, JAZZ, NEW AGE, ROCK, CUSTOM nebo OFF).

### 9 Tlačítko ▲ (vysunutí disku)

Vysunutí disku z přehrávače.

### 10 Tlačítko SEEK +/- (vyhledávání)

Radiopřijímač:

Pro automatické naladění stanic (stiskněte); pro ruční naladění stanice (stiskněte a podržte).

CD:

Pro přeskočení skladby (stiskněte); pro souvislé přeskokování skladeb (stiskněte, a pak během 1 sekundy stiskněte znovu a podržte); rychlý posun ve skladbě dopředu/dozadu (stiskněte a podržte).

### 11 Tlačítko ▲ (odejmutí čel. panelu) 4

### 12 Tlačítko DSPL (displej)/DIM (tlumení jasu) 4, 6, 7

Pro změnu zobrazení na displeji (stiskněte); pro změnu jasu displeje (stiskněte a podržte).

### 13 Tlačítko SENS/BTM 6

Pro zlepšení slabého příjmu: LOCAL/MONO (místní/mono)(stiskněte); zapnutí funkce BTM (stiskněte a podržte).

### 14 Tlačítko RESET (umístěné za čelním panelem) 4

### 15 Číselná tlačítka

Radiopřijímač:

Pro příjem uložených stanic (stiskněte); uložení stanice (stiskněte a podržte).

CD:

①/②: GROUP\* -/+

Pro přeskočení skupiny (stiskněte);

pro souvislé přeskokování skupin (stiskněte a podržte).

③: REP 6

④: SHUF 6

### 16 Tlačítko PTY (typ programu) 8

Pro volbu PTY při příjmu stanice s RDS.

### 17 Tlačítko AF (Alternativní frekvence)/TA (Identifikace dopravního hlášení) 7

Pro nastavení AF a TA/TP u stanic s RDS.

### 18 Tlačítko OFF

Vypnutí přístroje/zdroje.

### 19 Přijímač signálu kartového dálkového ovladače 9

\* Při přehrávání MP3/ATRAC CD.

## Zobrazované položky

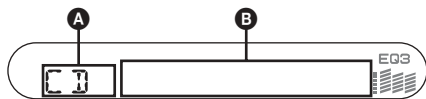

### A Zdroj

**B Číslo skladby/uplynulá doba přehrávání, jméno disku/umělce, číslo skupiny\*1, jméno skupiny, jméno skladby, textové informace\*2, hodiny**

\*1 Číslo skupiny je zobrazeno pouze při změně skupiny.

\*2 Při přehrávání MP3 se zobrazují tagy ID3 a při přehrávání ATRAC CD se zobrazují textové informace zapsané programem SonicStage apod.

Pro změnu zobrazení na displeji **B**, stiskněte tlačítko **(DSPL)**.

### Rada

Zobrazované informace se liší v závislosti na typu disku a formátu záznamu. Pro podrobnosti o MP3, viz strana 11; ATRAC CD, viz strana 11.

## Opakované a náhodné přehrávání

**1 Během přehrávání stiskněte opakovaně (3) (REP) nebo (4) (SHUF), až se objeví požadované nastavení.**

| Zvolte           | Pro přehrávání            |
|------------------|---------------------------|
| <b>REP-TRACK</b> | skladeb opakovaně.        |
| <b>REP-GP*</b>   | skupin opakovaně.         |
| <b>SHUF-GP*</b>  | skupin v náhodném pořadí. |
| <b>SHUF-DISC</b> | disků v náhodném pořadí.  |

\* Při přehrávání MP3/ATRAC CD.

Pro návrat do režimu normálního přehrávání zvolte „REP-OFF” nebo „SHUF-OFF.”

## Ukládání a příjem stanic

### Upozornění

Pokud stanice ladíte při řízení vozidla, použijte funkci Best Tuning Memory (BTM) (naladění nejsilnějších stanic), abyste nezpůsobili dopravní nehodu.

## Automatické ukládání — BTM

**1 Stiskněte opakovaně tlačítko (SOURCE), až se zobrazí „TUNER”.**

Stiskněte opakovaně tlačítko (MODE) pro změnu vlnového pásma. Můžete si zvolit mezi FM1, FM2, FM3, MW nebo LW.

**2 Stiskněte a podržte tlačítko (BTM), až začne blikat „BTM”.**

Přístroj uloží stanice pod číselná tlačítka v pořadí podle frekvencí.

Po uložení se ozve zvukový signál (pípnutí).

## Ruční ukládání

**1 Pokud přijímáte stanici, kterou chcete uložit, stiskněte a podržte číselné tlačítko (1) (6), až se objeví „MEM”.**

Na displeji se objeví indikace numerického tlačítka.

### Poznámka

Pokud se pokusíte pod stejné numerické tlačítko uložit další stanici, bude dříve uložená stanice nahrazena.

### Rada

Pokud je uložena stanice s RDS, je uloženo také nastavení AF/TA (strana 7).

## Přijem uložených stanic

**1 Zvolte vlnové pásmo, a pak stiskněte číselné tlačítko (1) až (6).**

**Pomocí kartového dálkového ovládání**

Pro volbu uložené stanice, stiskněte ↑ nebo ↓.

## Automatické ladění

**1 Zvolte vlnové pásmo, a pak stiskněte tlačítko (SEEK) +/- pro vyhledání stanice.**

Po naladění stanice se vyhledávání zastaví. Opakujte tento postup, dokud nenaladíte požadovanou stanici.

## Rada

Pokud znáte frekvenci stanice, kterou chcete poslouchat, stiskněte a podržte tlačítko (SEEK) +/- pro vyhledání podobné frekvence, a pak stiskněte opakovaně tlačítko (SEEK) +/- pro jemné doladění požadované frekvence (ruční ladění).

# RDS

## Přehled

RDS (Radio Data System) je rozhlasová služba, umožňující FM stanicím vysílat kromě běžného rozhlasového signálu také doplňující digitální informace.

## Zobrazované položky

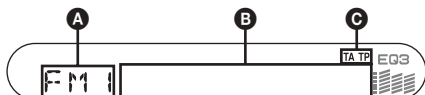

- A** Vlnové pásmo, funkce
- B** Frekvence\*1 (jméno stanice), hodiny, RDS informace
- C** TA/TP\*2

\*1 Při příjmu stanice s RDS se vlevo vedle frekvence zobrazuje indikátor „\*“.

\*2 Při příjmu dopravního hlášení bliká „TA“. Pokud je přijímána stanice s dopravními informacemi, rozsvítí se „TP“.

Pro změnu zobrazení na displeji **B**, stiskněte tlačítko (DSPL).

## Služby RDS

Tento přístroj automaticky poskytuje následující služby RDS:

**AF** (alternativní frekvence) Vybere a přeladí na příjem stanice s nejsilnějším signálem v síti. Při používání této funkce můžete neustále poslouchat stejný program během jízdy na velkou vzdálenost, bez toho, že byste museli ručně ladit stejnou stanici.

**TA** (dopravní informace) Identifikace dopravního programu pro motoristy. Při příjmu jakékoliv dopravní informace se přeruší aktuálně vybraný zdroj zvuku.

**PTY** (typ programu) Zobrazuje se aktuálně přijímaný typ programu. Slouží také pro vyhledání vybraného typu programu.

**CT** (časový signál) Signál CT vysílaný stanicí s RDS, pro automatické nastavení hodin přístroje.

## Poznámky

- V závislosti na zemi nebo regionu nemusí být k dispozici všechny RDS funkce.
- Systém RDS nemusí pracovat, pokud je signál stanice slabý nebo pokud naladěná stanice nevyšílá RDS informace.

## Nastavení AF a TA/TP

- 1 Stiskněte opakovaně (AF/TA), až se zobrazí požadované nastavení.

| Zvolte            | Funkce                    |
|-------------------|---------------------------|
| <b>AF-ON</b>      | zapnuto AF a vypnuto TA.  |
| <b>TA-ON</b>      | zapnuto TA a vypnuto AF.  |
| <b>AF, TA-ON</b>  | zapnuto současně AF a TA. |
| <b>AF, TA-OFF</b> | vypnuto současně AF a TA. |

## Ukládání stanic s RDS v nastavením AF a TA

Stanice s RDS můžete ukládat společně s nastavením AF/TA. Pokud použijete funkci BTM, uloží se pouze stanice s RDS se stejným nastavením AF/TA.

Pokud ukládáte stanice ručně, můžete nastavit stanice s RDS a bez RDS s nastavením AF/TA pro každou jednotlivě.

- 1 Nastavte AF/TA, a pak uložte stanici pomocí BTM nebo ručně.

## Nastavení hlasitosti dopravního zpravodajství

Hlasitost dopravního zpravodajství můžete přednastavit, a zajistit tak, že zpravodajství neproměškáte.

- 1 Stiskněte opakovaně tlačítko hlasitosti +/- pro nastavení požadované úrovně hlasitosti.
- 2 Stiskněte a podržte tlačítko (AF/TA), až se objeví „TA“.

## Příjem tísňových hlášení

Při zapnutém AF nebo TA, přeruší mimořádné hlášení automaticky právě zvolený zdroj zvuku.

## Chcete-li zůstat naladěni na jeden regionální program — REG

Pokud je zapnuta funkce AF: přístroj je z výroby nastaven tak, že omezuje příjem na určitý region, takže se nebude přeladovat na jinou regionální stanici se silnějším signálem.

Pokud opustíte oblast příjmu regionální stanice, nastavte „REG-OFF“ v nastavení (strana 9).

## Poznámka

Tato funkce nepracuje na území Velké Británie a v některých dalších oblastech.

## Funkce Local Link (pouze Velká Británie)

Funkce umožňuje zvolit jinou lokální stanici v oblasti, i když není uložena v paměti přístroje.

- 1 Během příjmu FM stiskněte číselné tlačítko předvolby (① až ⑥), pod kterou je uložena lokální stanice.
- 2 Do pěti sekund stiskněte číselné tlačítko lokální stanice znovu.  
Opakujte tento postup, dokud nenaladíte příjem lokální stanice.

## Výběr typu programu - PTY

- 1 Stiskněte tlačítko (PTY) při příjmu stanice v pásmu FM.



Pokud stanice vysílá PTY data, objeví se na displeji typ právě vysílaného programu.

- 2 Stiskněte opakovaně tlačítko (PTY), až se zobrazí požadovaný typ programu.

- 3 Stiskněte tlačítko (SEEK) +/-.  
Přístroj začne vyhledávat stanici, která vysílá zvolený typ programu.

### Pomocí kartového dálkového ovládání

V kroku 2 pro výběr typu programu stiskněte tlačítko ↑ nebo ↓.

## Typy programů

**NEWS** (zprávy), **AFFAIRS** (nejnovější události), **INFO** (informace), **SPORT** (sport), **EDUCATE** (vzdělávání), **DRAMA** (dramatická tvorba), **CULTURE** (kultura), **SCIENCE** (věda), **VARIED** (různé), **POP M** (populární hudba), **ROCK M** (rocková hudba), **EASY M** (pohodová hudba), **LIGHT M** (lehká klasická hudba), **CLASSICS** (klasická hudba), **OTHER M** (jiné hudební styly), **WEATHER** (počasí), **FINANCE** (finance), **CHILDREN** (dětské programy), **SOCIAL A** (společenské události), **RELIGION** (náboženství), **PHONE IN** (programy s voláním), **TRAVEL** (cestování), **LEISURE** (volný čas), **JAZZ** (jazzová hudba), **COUNTRY** (country hudby), **NATION M** (národní hudba), **OLDIES** (oblíbená starší hudba), **FOLK M** (lidová hudba), **DOCUMENT** (dokumentární programy)

### Poznámka

Tuto funkci nemůžete používat v zemích/regionech, kde nejsou dostupná data PTY.

## Nastavení CT (časový signál)

- 1 Nastavte „CT-ON“ v nastavení (strana 9).

### Poznámky

- Funkce CT nemusí pracovat, i když je přijímána RDS stanice.
- Mezi časem nastaveným prostřednictvím funkce CT a skutečným časem může být určitá odchylka.

## Další funkce

## Změna nastavení zvuku

## Úprava zvukových charakteristik

### — BAL/FAD/SUB

Můžete nastavit vyvážení kanálů, posun kanálů dopředu/dozadu a hlasitost subwooferu.

- 1 Stiskněte opakovaně tlačítko (SEL), až se zobrazí „BAL,” „FAD” nebo „SUB”.

Položka se změní následovně:

LOW\*1 → MID\*1 → HI\*1 →

BAL (levý-pravý) → FAD (přední-zadní) → SUB (hlasitost subwooferu)\*2

\*1 Pokud je aktivován ekvalizér (EQ3) (strana 8).

\*2 Pokud je výstup zvuku nastaven na „SUB” (strana 9).

Při nejnižším nastavení se zobrazuje „ATT” a může být nastavena v 20 krocích.

- 2 Stiskněte opakovaně tlačítko hlasitosti +/- pro nastavení zvolené položky.

Po 3 sekundách je nastavení dokončeno a displej se vrátí k normálnímu režimu přehrávání/příjmu.

### Poznámka

Nastavte do 3 sekund po vybrání položky.

### Pomocí kartového dálkového ovládání

V kroku 2 pro nastavení vybraných položek stiskněte ←, ↑, → nebo ↓.

## Úprava ekvalizačního průběhu — EQ3

Parametry ekvalizační křivky můžete upravit a uložit pro různé tónové rozsahy.

- 1 Vyberte zdroj, a pak opakovaně stiskněte tlačítko (EQ3) pro výběr typu ekvalizéru.
- 2 Stiskněte opakovaně tlačítko (SEL), až se zobrazí „LOW,” „MID” nebo „HI”.
- 3 Stiskněte opakovaně tlačítko hlasitosti +/- pro nastavení zvolené položky.

Úroveň hlasitosti je nastavitelná s krokem 1 dB od -10 dB do +10 dB.



Zopakujte kroky 2 a 3 pro nastavení ekvalizační křivky.

Pro obnovení ekvalizační křivky nastavené z výroby stiskněte a podržte tlačítko (SEL) před dokončením nastavení.



Po 3 sekundách je nastavení dokončeno a displej se vrátí k normálnímu režimu přehrávání/příjmu.

### Pomocí kartového dálkového ovládání

V kroku 3 pro nastavení vybraných položek stiskněte ←, ↑, → nebo ↓.

## Úprava položek nastavení — SET

- 1 Stiskněte a podržte tlačítko (SEL).**  
Zobrazí se nabídka pro nastavení.
- 2 Stiskněte opakovaně tlačítko (SEL), až se objeví požadovaná položka.**
- 3 Stiskněte tlačítko hlasitosti +/- pro výběr nastavení (například „ON“ nebo „OFF“).**
- 4 Stiskněte a podržte tlačítko (SEL).**  
Nastavení je dokončeno a displej se vrátí k normálnímu režimu přehrávání/příjmu.

### Poznámka

Zobrazované položky se mohou lišit podle zdroje a nastavení.

### Pomocí kartového dálkového ovládání

V kroku 2 stiskněte pro výběr položky pro nastavení tlačítko ↑ nebo ↓. V kroku 3 pro výběr nastavení stiskněte tlačítko ← nebo →.

Je možné nastavit následující položky (podrobnosti naleznete na referenční stránce):  
„●“ indikuje výchozí nastavení.

|  |  |
|--|--|
| <b>CLOCK-ADJ</b> (strana 4)<br>(nastavení hodin) |  |
| <b>CT</b> (časový signál)                        | Zapnutí „CT-ON“ nebo vypnutí „CT-OFF“ (●) (strana 7, 8).   |
| <b>BEEP</b> (zvukový signál)                     | Zapnutí „BEEP-ON“ (●) nebo vypnutí „BEEP-OFF.“   |
| <b>SUB/REAR</b> * <sup>1</sup>                   | Přepínání zvukového výstupu.<br>– „SUB“ (●): pro výstup do subwooferu.<br>– „REAR“: pro výstup do výkonového zesilovače.                           |
| <b>DIM</b> (snížení jasu)                        | Pro nastavení jasu displeje.<br>– „DIM-ON“: pro ztmavnutí displeje.<br>– „DIM-OFF“ (●): pro vypnutí snižování jasu.                                |
| <b>DEMO</b> * <sup>1</sup> (demonstrační režim)  | Zapnutí „DEMO-ON“ (●) nebo vypnutí „DEMO-OFF“ (strana 4).  |
| <b>A.SCRL</b> (automatický posun textu)          | Pro automatický posun textu zobrazovaných položek při změně skupiny/skladby.<br>– „A.SCRL-ON“: pro zapnutí.<br>– „A.SCRL-OFF“ (●): vypnutí posunu. |

|   |  |
|---|--|
| <b>REG</b> * <sup>2</sup> (regionální)    | Zapnutí „REG-ON“ (●) nebo vypnutí „REG-OFF“ (strana 7).                              |
| <b>LPF</b> * <sup>3</sup> (Dolní propust) | Pro nastavení frekvence, nad kterou je zvuk zeslaben „78HZ,“ „125HZ“ nebo „OFF“ (●). |

\*<sup>1</sup> Pokud je přístroj vypnutý.

\*<sup>2</sup> Když je přijímán signál FM.

\*<sup>3</sup> Pokud je výstup zvuku nastaven na „SUB“.

## Používání volitelného dálkového ovládání

### Kartový dálkový ovladač RM-X114

#### Umístění ovládacích prvků

Tlačítka na kartovém dálkovém ovladači ovládají stejné funkce jako odpovídající tlačítka na přístroji.

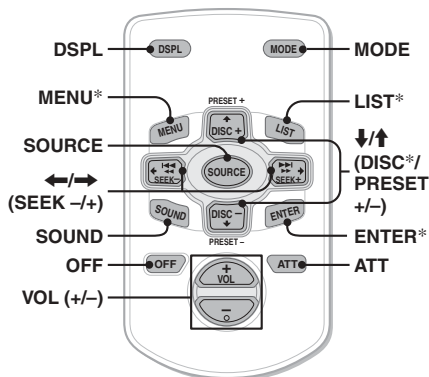

Následující tlačítka na kartovém dálkovém ovladači mají také různé funkce než na přístroji.

- **←/→ Tlačítko (SEEK +/-)**  
Pro ovládání radiopřijímače/CD stejná funkce jako (SEEK) +/- na přístroji. (Podrobnosti o dalším ovládání viz „Pomocí kartového dálkového ovládání“ na jednotlivých stránkách.)
- **Tlačítko SOUND**  
Stejná funkce jako (SEL) na přístroji.
- **Tlačítko ↑/↓ (DISC\*/PRESET +/-)**  
Pro ovládání CD stejná funkce jako (1)/(2) +/- na přístroji. (Podrobnosti o dalším ovládání viz „Pomocí kartového dálkového ovládání“ na jednotlivých stránkách.)

\* Není pro tento přístroj dostupné

### Poznámka

Pokud vypnete přístroj a zhasne displej, není možno přístroj ovládat kartovým dálkovým ovladačem, dokud nestisknete tlačítko (SOURCE) na přístroji, nebo přístroj neaktivujete vložením disku.

### Výměna lithiové baterie

Za normálních podmínek je provozní životnost baterie přibližně 1 rok. (Tato provozní životnost může být v závislosti na podmínkách používání kratší.)

Jestliže je baterie slabá, snižuje se dosah kartového dálkového ovladače. Nahraďte baterii novou lithiovou baterií CR2025. Při použití jakékoliv jiné baterie hrozí nebezpečí požáru nebo výbuchu.

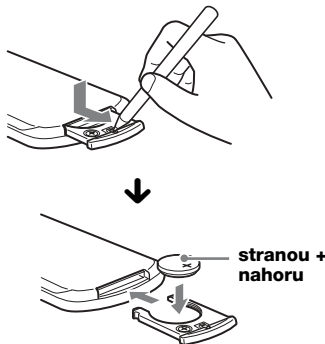

### Poznámky k používání lithiových baterií

- Udržujte lithiovou baterii mimo dosah dětí. V případě, že dojde k polknutí baterie, vyhledejte okamžitě lékařskou pomoc.
- Aby byl zajištěn dobrý kontakt, otřete baterii suchým hadříkem.
- Při instalaci baterie dbejte na dodržení její správné polarity.
- Nedržte baterii pomocí kovových pinzet, aby nedošlo ke zkratu.

### VAROVÁNÍ

V případě špatného zacházení může baterie explodovat. Nenabíjejte baterii, nerozebírejte baterii ani neházejte baterii do ohně.

## Doplňující informace

### Bezpečnostní upozornění

- Jestliže jste svůj automobil zaparkovali tak, že na něj dopadá přímé sluneční záření, nechejte přístroj před použitím vychladnout.
- Automatická (motorová) anténa se při provozu přístroje vysune automaticky.

### Kondenzace vlhkosti

Za deštivých dní nebo na velmi vlhkých místech se může na optických součástech uvnitř přístroje a na displeji vytvořit kondenzace vlhkosti. Pokud tato situace nastane, nebude přístroj správně pracovat. V takovém případě vyjměte disk a počkejte přibližně jednu hodinu, dokud se vlhkost nevypaří.

### Aby zůstala zachována vysoká kvalita zvuku

Dejte pozor, aby nedošlo k postříkání přístroje nebo disků džusem nebo jinými nealkoholickými nápoji.

### Poznámky k diskům

- Aby disk zůstal čistý, nedotýkejte se jeho povrchu. Uchopte disk za jeho okraj.
- Pokud disky nepoužíváte, uskladněte je do pouzdra nebo zásobníku.
- Nevystavujte disky horku/vysokým teplotám. Nenechávejte disky na palubní desce nebo zadním panelu vozu zaparkovaného na přímém slunci.
- Nelepte na disky štítky a nepoužívejte disky s lepivým inkoustem/zbytky. Takové disky se mohou během používání přestat otáčet a způsobit tak poruchu nebo zničení disku.



- Nepoužívejte žádné disky s připevněnými štítky nebo nálepkami. Použití takových disků může být příčinou následujících závad:
  - Neschopnost vysunout disk (v důsledku odloupení štítku nebo nálepky a následného ucpání výsuvného mechanismu disku).
  - Neschopnost správně číst zvuková data (např. přeskakování při přehrávání nebo neschopnost přehrávat) z důvodu scvrknutí štítku nebo nálepky vlivem tepla, v jehož důsledku dojde ke zkroucení disku.

- Na tomto přístroji není možno přehrávat disky nestandardního tvaru (například srdce, čtverec, hvězda). V opačném případě může dojít k poškození přístroje. Nepoužívejte takové disky.
- Na tomto přístroji není možno přehrávat disky CD o průměru 8 cm.
- Před zahájením přehrávání očistěte disky běžně dostupnou čistící utěrkou. Povrch disku otírejte od středu směrem ven. K čištění nepoužívejte rozpouštědla jako je benzín, ředidlo, běžně dostupné čistící prostředky ani antistatické spreje, určené pro čištění klasických analogových desek.



## Poznámky k diskům CD-R/CD-RW

- Některé disky CD-R/CD-RW se nemusí na tomto přístroji podařit přehrát (záleží na záznamovém zařízení a stavu disku).
- Nelze přehrávat disky CD-R/CD-RW, které nejsou uzavřeny.

## Hudební disky kódované technologiemi na ochranu autorských práv

Tento přístroj je určen pro přehrávání disků, které jsou v souladu s normou Compact Disc (CD). V nedávné době začaly některé společnosti vyrábět a prodávat hudební disky, zakódované prostřednictvím různých technologií na ochranu autorských práv. Mějte prosím na paměti, že některé z těchto disků nebude možné na tomto přístroji přehrát, pokud neodpovídají normě pro disky CD.

## O souborech MP3

MP3, což je zkratka pro MPEG-1 Audio Layer-3, je standard pro kompresi hudebního souboru.

Umožňuje komprimaci dat ze zvukového CD na přibližně 1/10 původní velikosti.

- Přístroj je kompatibilní s formáty ISO 9660 level 1/level 2, rozšířeným formátem, tagy ID3 ve verzi 1.0, 1.1, 2.2, 2.3 a 2.4, a Multi Session (s více sekcemi).
- Maximální počet:
  - složek (skupin): 150 (včetně kořenové a prázdných složek).
  - souborů MP3 (skladeb) a složek obsažených na disku: 300 (pokud název souboru/složky obsahuje mnoho znaků, má být tento počet nižší než 300).
  - zobrazitelných znaků pro název složky/souboru je 32 (Joliet), nebo 32/64 (Romeo); tagů ID3 15/30 znaků (1.0, 1.1, 2.2 a 2.3), nebo 63/126 znaků (2.4).

## Pořadí přehrávání souborů MP3

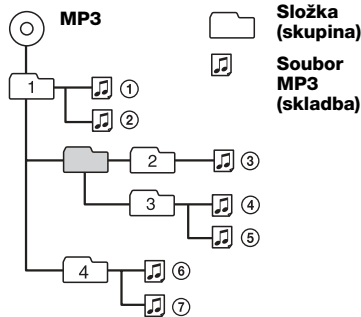

### Poznámky

- Zkontrolujte, zda jste disk uzavřeli před použitím v přístroji.
- Při pojmenování souborů MP3 nezapomeňte přidat k názvu souboru příponu „.mp3“.
- Budete-li přehrávat soubor MP3 s vysokým datovým tokem (jako je například 320 kbps), může docházet k výpadkům zvuku.
- Při přehrávání souborů MP3 s VBR (proměnný datový tok), nebo při rychlém posunu dopředu/dozadu, se nemusí zobrazovat správně doba přehrávání.
- Pokud je disk zaznamenan jako Multi Session (s více sekcemi), je rozeznán a přehráván pouze formát první skladby v první sekci (další formáty jsou přeskočeny). Priorita formátů je v pořadí CD-DA, ATRAC CD a MP3.
  - Pokud je první skladba CD-DA, budou přehrávány pouze CD-DA v první sekci.
  - Pokud první skladba není CD-DA, budou přehrávány sekce ATRAC CD nebo MP3. Pokud nejsou na disku žádné data v těchto formátech, zobrazí se „NO MUSIC“.

## O ATRAC CD

### Formát ATRAC3plus

Zkratka „ATRAC3“ znamená „Adaptive Transform Acoustic Coding3“, což je technologie komprese zvuku. Umožňuje komprimaci dat ze zvukového CD na přibližně 1/10 původní velikosti. ATRAC3plus je rozšířený formát ATRAC3, který umožňuje komprimaci dat ze zvukového CD na přibližně 1/20 původní velikosti. Přístroj podporuje oba formáty ATRAC3 a ATRAC3plus.

### ATRAC CD

ATRAC CD jsou nahraná zvuková data z CD, která jsou komprimována do formátu ATRAC3 nebo ATRAC3plus pomocí autorizovaného softwaru, jako je SonicStage 2.0 nebo novější, nebo SonicStage Simple Burner.

- Maximální počet:
  - složek (skupin): 255
  - souborů (skladeb): 999
- Zobrazí se název složky/souboru a textové informace zapsané softwarem SonicStage.

Podrobnosti o ATRAC CD naleznete v návodu k obsluze SonicStage nebo SonicStage Simple Burner.

### Poznámka

Ujistěte se, že ATRAC CD vytváříte pomocí autorizovaného softwaru SonicStage 2.0 nebo novější, nebo SonicStage Simple Burner 1.0 nebo 1.1, které jsou dodávány s výrobky Sony Network.

V případě jakýchkoli dotazů nebo problémů týkajících se Vašeho přístroje, na které nenajdete odpověď v této příručce, se prosím obraťte na nejbližšího prodejce Sony.

## Údržba

### Výměna pojistky

Při výměně pojistky zajistěte, aby byla použita pojistka se stejnou proudovou hodnotou, jaká je uvedena na originální pojistce. Jestliže dojde k přetavení pojistky, zkontrolujte připojení napájení a vyměňte pojistku. V případě, že se pojistka po výměně opět přetaví, může jít o vnitřní závadu. V takovém případě prosím požádejte o pomoc nejbližšího prodejce Sony.

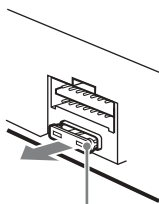

Pojistka (10 A)

### Čištění konektorů

Pokud jsou konektory mezi vlastním přístrojem a čelním panelem znečištěné, nemusí přístroj pracovat správně. Aby k takovým situacím nedocházelo, odejměte čelní panel (strana 4) a očistěte konektory vatovým tampónem namočeným v alkoholu. Při čištění nepoužívejte nadměrnou sílu. V opačném případě by mohlo dojít k poškození konektorů.

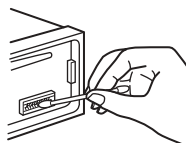

Vlastní přístroj

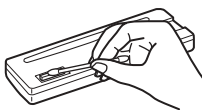

Zadní plocha čelního panelu

### Poznámky

- Z bezpečnostních důvodů vypněte před čištěním konektorů motor vozidla a vyjměte klíček ze spínací skříňky (zapalování).
- Nikdy se nedotýkejte konektorů prsty nebo jakýmkoli kovovými předměty.

## Vyjmutí přístroje

### 1 Sundejte ochranný rámeček.

- 1 Odejměte čelní panel (strana 4).
- 2 Zaháknete uvolňovací klíče za ochranný rámeček.

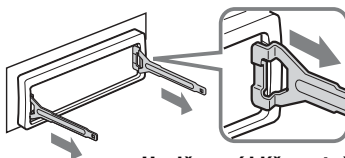

Uvolňovací klíče natočte podle obrázku.

- 3 Tahem za uvolňovací klíče odejměte ochranný rámeček.

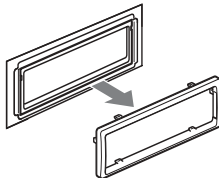

### 2 Vyjměte přístroj ven.

- 1 Vložte oba uvolňovací klíče současně, až správně zapadnou.

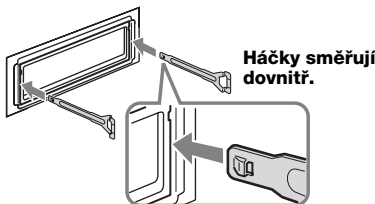

- 2 Zatáhněte za uvolňovací klíče, aby se přístroj odjistil.

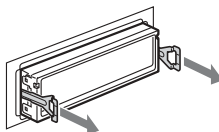

- 3 Vysuňte přístroj částečně ven z místa upevnění.

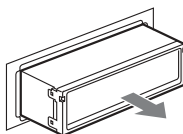

## Část přehrávače disků CD

Odstup signál/šum: 120 dB  
Frekvenční rozsah: 10 – 20 000 Hz  
Kolisání: neměřitelné

## Část radiopřijímače

### FM

Rozsah ladění: 87,5 – 108,0 MHz  
Konektor antény: externí anténní konektor  
Mezifrekvenční kmitočet: 10,7 MHz/450 kHz  
Užitná citlivost: 9 dBf  
Selektivita: 75 dB při 400 kHz  
Odstup signál/šum: 67 dB (stereo), 69 dB (mono)  
Harmonické zkreslení při 1 kHz: 0,5 % (stereo), 0,3 % (mono)  
Odstup kanálů: 35 dB při 1 kHz  
Frekvenční rozsah: 30 – 15 000 Hz

### MW/LW

Rozsah ladění:  
MW: 531 - 1 602 kHz  
LW: 153 - 279 kHz

Konektor antény: externí anténní konektor  
Mezifrekvenční kmitočet: 10,7 MHz/450 kHz  
Citlivost: MW: 30 µV, LW: 40 µV

## Část výkonového zesilovače

Výstupy: Výstupy pro reproduktory (konektory s pojistkou)  
Impedance reprosoustav: 4 – 8 ohmů  
Maximální výstupní výkon: 50 W × 4 (při 4 Ohmech)

## Všeobecné údaje

Výstupy:  
Výstupní audio konektor (přepínatelný subwoofer/zesilovač)  
Zdířka pro ovládání automatické (motorové) antény  
Zdířka pro ovládání výkonového zesilovače

### Vstupy:

Zdířka pro ovládání telefonu (ATT)  
Vstupní konektor pro anténu

### Ovládání kmitočtové charakteristiky:

Nízké: ±10 dB při 60 Hz (XPLOD)  
Střední: ±10 dB při 1 kHz (XPLOD)  
Vysoké: ±10 dB při 10 kHz (XPLOD)

Napájení: Autobaterie 12 V stejnosměrné (uzemněný záporný pól)

Rozměry: Přibližně 178 × 50 × 178 mm (š/v/h)

### Montážní rozměry:

Přibližně 182 × 53 × 161 mm (š/v/h)

Hmotnost: Přibližně 1,2 kg

### Dodávané příslušenství:

Součásti pro instalaci a zapojení (1 souprava)  
Pouzdro na čelní panel (1)

### Doplňkové příslušenství:

Kartový dálkový ovladač RM-X114

Americké a zahraniční patenty licencované společností Dolby Laboratories

*Design a technické údaje se mohou změnit bez předchozího upozornění.*

- Pro pájení byla použita bezolovnatá pájka. (více než 80 %)
- Při výrobě desek s plošnými spoji se nepoužívají halogenované samozhášecí přísady.
- Při výrobě skříněk se nepoužívají halogenované samozhášecí přísady.
- Pro výplně v balení není používána polystyrénová pěna.

## Řešení problémů

Následující kontrolní seznam vám pomůže při odstraňování problémů, se kterými se můžete při použití přístroje setkat. Předtím, než začnete tento seznam procházet, prosím zkontrolujte zapojení přístroje a provozní postupy.

### Všeobecné údaje

#### Do přístroje není přiváděno žádné napájecí napětí.

- Zkontrolujte správné zapojení kabelů. Jestliže je všechno v pořádku, zkontrolujte pojistku.
- Pokud je přístroj vypnutý a zhasne displej, není možné jej ovládat dálkovým ovladačem. → Zapněte přístroj.

#### Nevysouvá se automatická (motorová) anténa.

Automatická (motorová) anténa není vybavena reléovou skřínkou.

#### Žádný zvuk.

- Hlasitost zvuku je příliš nízká.
- Je zapnuta funkce ATT (ztlumení) nebo Telephone ATT (ztlumení při příjmu telefonního hovoru, když je připojen kabel rozhraní telefonu v automobilu do zdířky ATT).
- Poloha ovladače vyvážení předních-zadních kanálů (FAD) není nastavena pro systém se dvěma reproduktory.

#### Neozývá se zvuková signalizace (pípnutí).

- Zvuková signalizace (pípnutí) je vypnuta (strana 9).
- Je připojen doplňkový výkonový zesilovač a nepoužíváte vestavěný zesilovač.

#### Byl vymazán obsah paměti.

- Bylo stisknuto tlačítko RESET.  
→ Uložte nastavení a údaje do paměti znovu.
- Došlo k odpojení napájecího kabelu nebo akumulátoru vozidla.
- Napájecí kabel není zapojen správně.

## Jsou vymazány uložené stanice a nastavení hodin.

Pojistka je přepálená.

Při přepínání klíče zapalování vzniká hluk.

Kabely autorádia nejsou připojeny správně ke konektoru pro elektrické příslušenství vozidla.

**Z displeje zmizí zobrazení nebo se na displeji nic neobjeví.**

- Ztlumení jasu je nastaveno na zapnuto - „DIM-ON“ (strana 9).
- Podržíte-li stisknuté tlačítko (OFF), displej zhasne.  
→ Opět stiskněte a podržte tlačítko (OFF), až se displej rozsvítí.
- Jsou znečištěné konektory (strana 12).

## Přehrávání disku CD

**Disk nelze vložit.**

- V přehrávači je již vložen jiný disk.
- Disk byl násilím vložen obráceně nebo špatně.

**Disk se nepřehrává.**

- Znečištěný nebo vadný disk.
- Vložený CD-R/CD-RW není určeno pro poslech hudby (strana 11).

**Nelze přehrávat soubory MP3.**

Disk není v odpovídajícím formátu a verzi MP3 (strana 11).

**U souborů MP3 trvá déle, než se spustí přehrávání (ve srovnání s jinými disky).**

U následujících typů disků může dojít k prodlevě při zahájení přehrávání.

- disk, na němž je zaznamenána komplikovaná stromová struktura.
- disk zaznamenaný v režimu Multi Session (s více sekcemi).
- disk, na který lze přidávat data.

**Nepřehrává se ATRAC CD.**

- Disk není vytvořen autorizovaným softwarem, jako je SonicStage nebo SonicStage Simple Burner.
- Skladby, které nejsou zahrnuty ve skupinách, není možné přehrávat.

**Informace na displeji se neposunují.**

- U disků s velkým množstvím znaků v názvech je to možné.
- „A.SCRL“ není nastaveno na vypnuto.  
→ Nastavte „A.SCRL-ON“ (strana 9).

**Zvuk přeskakuje.**

- Přístroj není správně nainstalován.  
→ Instalujte přístroj pod úhlem menším než 45° do pevné části automobilu.
- Znečištěný nebo vadný disk.

**Nepracují ovládací tlačítka přístroje.**

**Disk se nevysune.**

Stiskněte tlačítko RESET (strana 4).

## Příjem rozhlasového vysílání

**Není možno přijímat žádné stanice.**

**Zvuk je rušen šumy.**

- Zapojte napájecí vodič motorové antény (modrý) nebo napájecí vodič elektrického příslušenství vozidla (červený) k napájecímu kabelu anténního zesilovače ve voze (pouze tehdy, pokud je vaše vozidlo vybaveno vestavěnou anténou FM/MW/LW v zadním nebo bočním skle).
- Zkontrolujte zapojení antény vozidla.
- Automatická (motorová) anténa se nevysune.  
→ Zkontrolujte zapojení ovládacího kabelu automatické (motorové) antény.
- Zkontrolujte frekvenci.

**Není možné naladění stanic na předvolbách.**

- Uložte do paměti správnou frekvenci stanice.
- Signál rozhlasového vysíláče je příliš slabý.

**Není možné automatické ladění stanic.**

- Není správně nastavení režimu vyhledávání lokálních stanic.  
→ Ladění se zastavuje příliš často:  
Stiskněte tlačítko (SENS), až se objeví „LOCAL-ON“.
- Ladění se nezastavuje na stanici:  
Stiskněte opakovaně tlačítko (SENS), až se objeví „MONO-ON“ nebo „MONO-OFF“ (FM), nebo „LOCAL-OFF“ (MW/LW).
- Signál rozhlasového vysíláče je příliš slabý.  
→ Použijte manuální ladění.

**Při příjmu stanice FM bliká indikátor „ST“.**

- Naladíte frekvenci přesně.
- Signál rozhlasového vysíláče je příliš slabý.  
→ Stiskněte tlačítko (SENS) pro nastavení monofonního příjmu - „MONO-ON.“

**Stereofonní FM vysílání je přijímáno monofonně.**

Přístroj je v režimu monofonního příjmu.  
→ Stiskněte tlačítko (SENS), až se objeví „MONO-OFF“.

## RDS

**Po několika sekundách poslechu se spustí vyhledávání SEEK.**

Tato stanice není TP stanicí nebo má slabý signál.

→ Vypněte TA (strana 7).

**Žádné dopravní zpravodajství.**

- Zapněte TA (strana 7).
- Stanice nevysílá žádné dopravní zpravodajství, přestože se jedná o TP stanici.  
→ Naladíte jinou stanici.

---

### V režimu PTY se zobrazí indikace

„-----“

- Aktuální naladěná stanice není stanicí RDS.
  - Nejsou přijímána data RDS.
  - Stanice nespécifikuje typ programu.
- 

---

## Chybová hlášení/zprávy

---

### ERROR

- Disk je znečištěný nebo je vložen obráceně.  
→ Očistěte disk a vložte jej správně.
  - Disk nelze z nějakého důvodu přehrát.  
→ Vložte jiný disk.
- 

### FAILURE

Není správné připojení reproduktorů/zesilovače.  
→ Podívejte se do dodávané instalační příručky tohoto přístroje a zkontrolujte zapojení.

---

### L.SEEK +/-

Během automatického ladění je zapnut režim lokálního vyhledávání.

---

### NO AF

Aktuální naladěná stanice nemá žádné alternativní frekvence.  
→ Stiskněte tlačítko (SEEK) +/-, když bliká jméno stanice. Přístroj zahájí vyhledávání jiné frekvence se stejnými daty PI (Identifikace Programu) (zobrazuje se „PI SEEK“).

---

### NO ID3

V souboru MP3 nejsou zapsány žádné informace v ID3.

---

### NO INFO

V souborech ATRAC3/ATRAC3plus nejsou zapsány žádné textové informace.

---

### NO MUSIC

Na disku nejsou hudební soubory.  
→ Vložte hudební CD.

---

### NO NAME

Ve skladbě nejsou zapsány názvy skladby/skupiny/disku.

---

### NO TP

Přístroj bude pokračovat v hledání dostupných stanic s dopravním programem.

---

### OFFSET

Mohlo dojít k výskytu interní závady.  
→ Zkontrolujte správné zapojení kabelů. Pokud je nadále na displeji zobrazena indikace chyby, obraťte se na nejbližšího prodejce Sony.

---

### READ

Přístroj načítá všechny skladby a informace o skupinách na disku.  
→ Počkejte na dokončení čtení a přehrávání se spustí automaticky. Může to trvat až jednu minutu v závislosti na struktuře disku.

---

---

### RESET

Přístroj není možno z důvodu nějakého problému ovládat.

→ Stiskněte tlačítko RESET (strana 4).

---

„LLLL“ nebo „rrrr“

Při rychlém posunu ve skladbě dopředu nebo dozadu jste dosáhli začátku nebo konce disku a není možno pokračovat dále.

---

„-“

Přístroj neumí zobrazit tento znak.

---

Pokud vám tato řešení nepomohou situaci zlepšit, obraťte se na nejbližšího prodejce Sony. Pokud vezmete přístroj do opravy z důvodu problémů s přehráváním CD, přineste disk, který jste používali při vzniku problému se sebou.

<http://www.sony.net/>

**Sony Corporation** Printed in Czech Republic (EU)